

GETRIEBEMÄHER

M2 / M2 D / M3 D / M3 L



Komfortable Berg- und Böschungsmäher für alle Einsatzgebiete.

Zuverlässig und handlich.

REFORM 

TECHNIK IN BESTER FORM

REFORM Getriebemäher M2 und M2 D

Die leichten und handlichen Bergmäher



Leicht, handlich und preiswert präsentieren sich die REFORM M2 Modelle, die allen Anforderungen praxisgerechter Mäharbeit Rechnung tragen.

- 3 Vorwärts- und 3 Rückwärtsgänge für unterschiedliche Gelände- und Futterverhältnisse
- Hoher Bedienungskomfort durch griffgünstige Anordnung aller Hebel links und rechts am Holm
- Leichte, hangtaugliche Mäher mit bequemer Führung am Steilhang und in der Ebene
- Leichtschaltung für Retour-Gänge mit Handhebel – ohne Holmgriff loszulassen
- REFORM Rotations-Mähantriebe in langer oder kurzer Ausführung mit einstellbarem Klingenschutz
- Speziell geformte schwingende Abdeckhaube, für guten Futterabfluss – bei langem Gras kein Wickeln an den Rädern
- Leichtes Trennen des Mähwerkes vom Triebwerk
- Umfangreiches Angebot an Mähbalken und Zusatzrädern
- Kupplungsbremse für mehr Sicherheit am Hang

M2 Das leichte **Profi-modell** für hohe Flächenleistung am Steilhang.



M2 D Der besonders handliche mit **sperrbarer Differenzialachse** für noch bequemeres Manövrieren.



Für jedes Gelände die richtige Bereifung zum REFORM Mäher M2



REFORM Getriebemäher M3 D und M3 L

Die Böschungsmäher mit noch mehr Komfort



M3 D Der besonders Geländegängige mit **sperrbarer Differenzialachse** für bequemes Manövrieren, auch am Steilhang.

Die vielseitigen M3 Modelle überzeugen durch innovative Technik, ergonomisch angeordnete Bedienelemente sowie durch Zuverlässigkeit und mehr Komfort im Arbeitseinsatz auch auf steilsten Hängen. Drei optimal abgestufte Arbeitsgänge, das Umschalten auf Rückwärtsfahrt – ohne den Holmgriff loszulassen – und bequeme Führung dank bester Vibrationsdämpfung sorgen für hohe Mähleistung.

- Besonders hangtauglich dank optimaler Gewichtsverteilung und niedriger Schwerpunktlage
- Hervorragende Vibrationsdämpfung durch Lenkholm-Gummilagerung über großdimensionierte Silentblöcke
- Hoher Bedienungskomfort durch ergonomisch richtige Hebelanordnung am Holm
- Kupplungsbremse für mehr Sicherheit im steilen Gelände
- 3 Vorwärts- und 3 Rückwärtsgänge für unterschiedliche Gelände- und Futterverhältnisse
- Leichtschaltung für Retourgänge – ohne den Holmgriff loszulassen



M3 L Der besonders Komfortable mit **Einzelrad-Lenkbremsekupplungen** für feinfühliges Manövrieren und Wenden auf Böschungen und in der Landschaftspflege.



Für jeden Einsatz die passende Bereifung zum REFORM Mäher M3

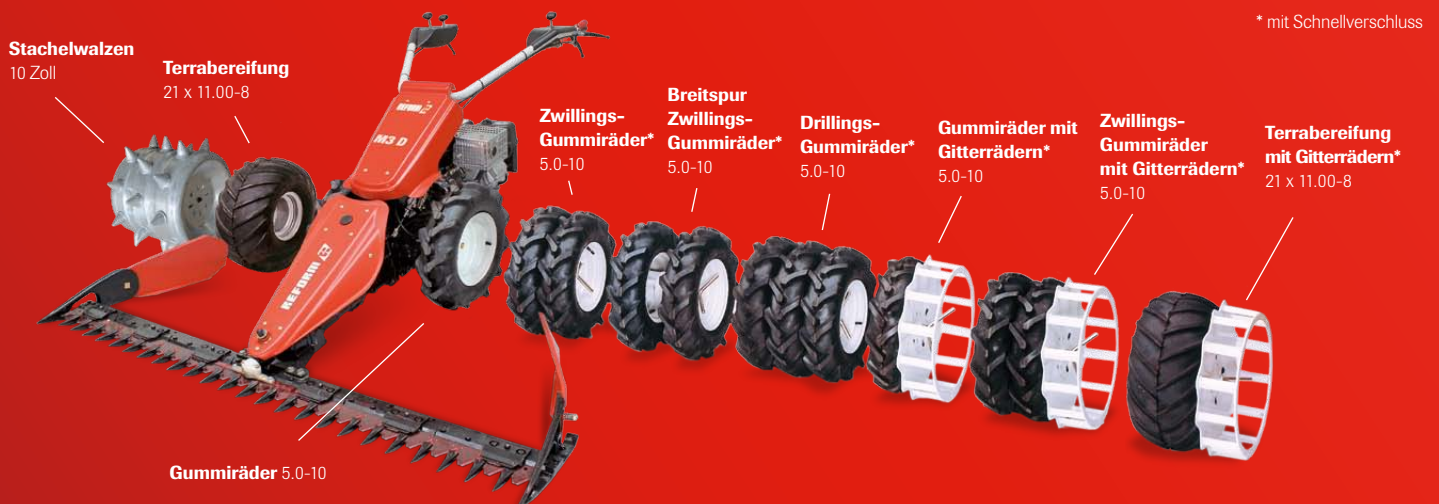

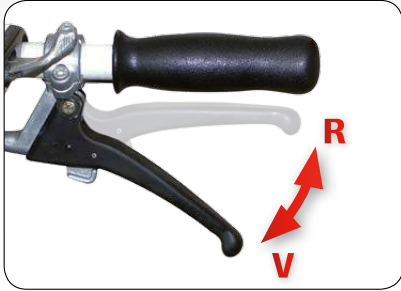

Das **3-Gang Getriebe** bietet dem Anwender gleich mehrere Vorteile. Drei optimal abgestufte Arbeitsgänge ermöglichen die perfekte Anpassung an unterschiedlichste Gelände- und Futterverhältnisse. Auch längere Anfahrtswege zum Einsatzort können schneller und komfortabler bewältigt werden.

V/R-Schaltung am Holm

Das Umschalten auf die Rückwärtsgänge, ohne den Holmgriff loslassen zu müssen, ist neben den sprichwörtlich bekannten REFORM-Vorzügen, wie extreme Hangtauglichkeit, leichte Holmenführung und hoher Bedienungskomfort, einer der großen Vorteile von M2/M2 D und M3 D/M3 L. Der REFORM M3 verfügt zusätzlich über eine Retourgangfixierung (z.B. für Bandrechenersatz).

REFORM M2 und M2 D

Beispielhaft sind seine leichte Führung und seine gute Hangtauglichkeit. Geringes Gesamtgewicht, gummilagerter, höhenverstellbarer Lenkholm und griffgünstig positionierte Bedienelemente sind die Vorzüge, die dazu beitragen, dass die meist schwierige Mäharbeit wesentlich erleichtert wird.



REFORM Mähantrieb in kurzer oder langer Ausführung mit austauschbarem Treibzapfen und schwingender Abdeckhaube. Sowohl für M2 als auch M3 sind beide Mähantriebe möglich. Für leichtere Hanglagen empfiehlt sich die kurze Ausführung. Bei extremen Hanglagen ist die lange Variante die optimale Wahl.

Die notwendige Antriebsleistung bei den REFORM M2-Modellen liefert ein kraftvoller **4-Takt-Benzinmotor**, ROBIN EX27, mit 6,6 kW (9 PS).

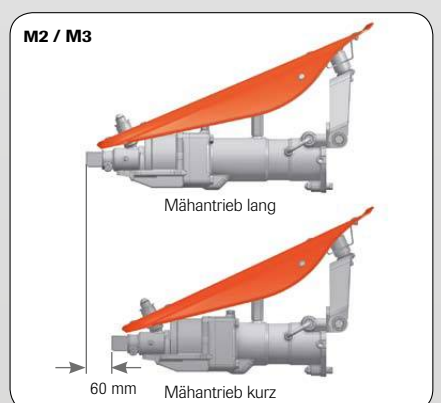

Lenkholmhöhenverstellung

Mit einem Klemmhebel (M3) bzw. einer Handkurbel (M2) am Lenkholm erfolgt die stufenlose Höhenverstellung, damit Sie den Mäher in jeder Situation sicher im „Griff“ haben.

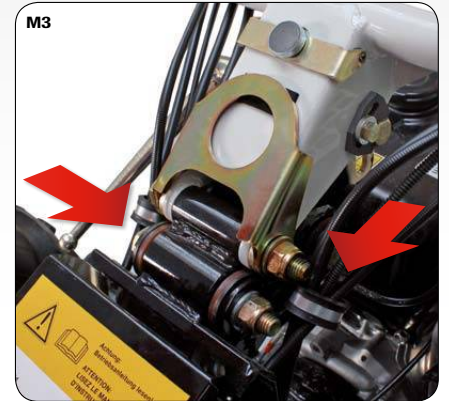
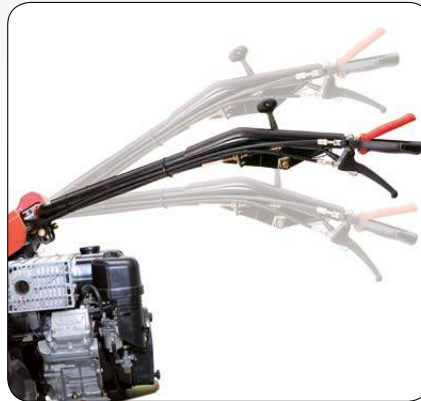

Innovative Lenkholmlagerung für beste Vibrationsdämpfung

Die Lenkholm-Gummilagerung, entwickelt mit der TU Wien, gewährleistet sichere Manövrierbarkeit des Mähers und unübertroffen gute Vibrationswerte. Für die Schwingungsdämpfung sind großdimensionierte Silentblöcke verantwortlich.

REFORM M3 D und M3 L

Hohe Ansprüche in der Umweltpflege sowie beim Steilhangmähen werden mit den vielseitigen REFORM M3 Modellen erfüllt. Die ergonomisch richtige Hebelanordnung sorgt für optimalen Bedienungscomfort. Ein vielseitiges Anbaugeräte-Programm, von der Landschaftspflege bis hin zum Winterdienst, garantiert einen wirtschaftlichen Ganzjahreseinsatz.

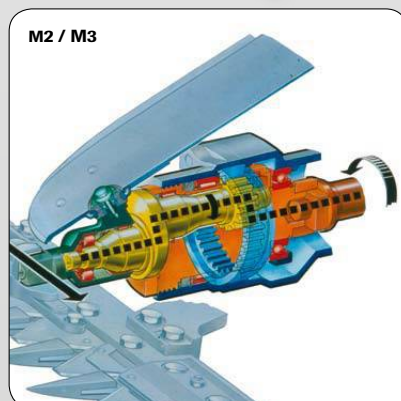

Ölbad-Rotations-Mäh Antrieb mit Klingenschutz

Der Zahnkurbeltrieb für Kommunal- und Fingerbalken wandelt die Drehbewegung der Antriebswelle in die geradlinig hin- und hergehende Messerbewegung um. Dank patentierter Lagerung zwischen Antriebszapfen und Zahnkurbeltrieb gibt es keine Dreh- und Gleitbewegung im Messerkopf. Der neue Klingenschutz sorgt für weiches und verschleißfreies Ansprechen im Mäheinsatz und ist je nach Balkentyp einstellbar. Das Doppelmesser-Mähwerk wird über den bewährten Schwingkurbeltrieb angetrieben.

Kraft und Ausdauer bei den REFORM M3-Modellen garantiert der durchzugsstarke 4-Takt-Benzinmotor ROBIN EX 35, 8,8 kW (12 PS).



Große Auswahl an Mähbalken

Für jeden Einsatzzweck und für die unterschiedlichsten Futterverhältnisse steht ein umfangreiches Programm an Finger-, Freischneide-, Kommunal- und Doppelmesserbalken in unterschiedlichen Arbeitsbreiten zur Verfügung. Schwadbleche für Fingerbalken sind in langer und kurzer Ausführung erhältlich.

* nur für M3



**Fingerbalken
Pfeilschnitt T61**
145 | 160 | 190*

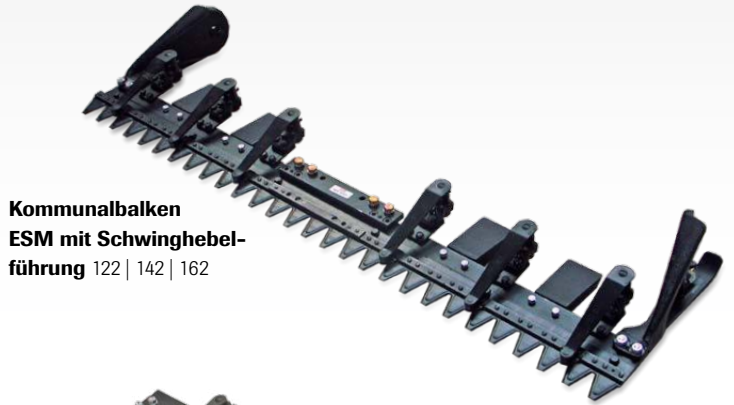

**Kommunalbalken
ESM mit Schwinghebel-
führung** 122 | 142 | 162



**Doppelmesser
Mähbalken**
123 | 135 | 170
zu Doppelmesser-Antrieb



**Freischneide-
balken Pfeilschnitt T61**
145 | 160 | 190*



**Mittelschnitt-
fingerbalken**
130 | 145 | 160 | 190*

**Hochschnittbalken
Non-Stop**
130 | 145 | 160 | 190*
(siehe Titelfoto M2 D)



**Gebirgs-
fingerbalken**
130 | 145 | 160 | 190*



Fingerbalken Pfeilschnitt T61

Die schlanke, spitze Fingerform garantiert einen sauberen Schnitt und lässt praktisch kaum mehr Verstopfungen zu. Die spezialgehärteten Finger sorgen für eine lange Lebensdauer. Die durchgehende, mehrfach verwendbare, Rückenführungsleiste (siehe Pfeil) gewährleistet auf sehr einfache Art eine optimale Einstellung der Messerrücklage und verhindert Schmutzansammlungen unter dem Messerrücken. Durch die flachen Niederhalter wird der Futterabfluss noch verbessert.

SM 220 Die Schleifmaschine für feinsten Schliff und „gute Schneid“

Zum Schleifen aller Messertypen bis zu einem Schnittwinkel von 50°.



Vielseitiges Anbaugeräte- Programm

Die große Anzahl an Anbaugeräten ermöglicht eine sehr hohe Auslastung der Maschine über das ganze Jahr und garantiert damit einen wirtschaftlichen Einsatz. Der Gerätewechsel erfolgt komfortabel und zeitsparend ohne Werkzeug, mit **Schnellverschluss**.



**Kommunal-Sichelmulcher
KS 80 und KS 100*** zum Mulchen
von hohem Gras und Gestrüpp,
Arbeitsbreite 76 und 95 cm
Option: Tasträder
(* nur für M3)



Schneefräse
2-stufig mit 70 cm
Arbeitsbreite
(nur für M3 L)

Bandrechen BR 3/10
mit Stützradlenkung,
Arbeitsbreite bis 180 cm
(nur für M3)



Schneepflug

seitlich verschwenkbar
mit Verschleißleiste,
Schildbreite 120 und 140* cm
(* nur für M3)



Kombi-Kehmaschine
mit Stützrädern, mech. schwenkbar,
Arbeitsbreite 110 cm



Trennen leicht gemacht

Der besonders großdimensionierte Geräteanschluss mit abgestuftem Anschlusszapfen und selbststeinrückendem Zapfwellenantrieb sorgt für komfortables Handling beim werkzeuglosen Gerätewechsel.

Zwei praktische Details sind die Transportöse zum Verladen des Mähers mit Kran sowie das mit Gummi ausgekleidete, separat verschlossene Werkzeugfach.



Technische Daten

REFORM M2, M2 D

REFORM M3 D, M3 L

Motor	4-Takt Benzinmotor SUBARU ROBIN Premium EX27, 6,6 kW (9 PS) mit Rückholstarter		4-Takt Benzinmotor ROBIN EX 35, 8,8 kW (12 PS) mit Rückholstarter	
Bereifung	Gummiräder 4,00-8, 16x6.50-8 oder 8x9.50-8, Stachelwalzen 8 Zoll		Gummiräder 5,0-10 oder 21x11.00-8, Stachelwalzen 10 Zoll	
Kupplung	Trocken-Konuskupplung, Funktion als Kupplungsbremse		Trocken-Konuskupplung, Funktion als Kupplungsbremse	
Radantrieb	M2: Starre, durchgehende Achse M2 D: Achse mit Differenzialgetriebe, sperrbar		M3 D: Achse mit Differenzialgetriebe, sperrbar M3 L: Achse mit Lenkbremskupplungen	
Fahrgetriebe	Wendegetriebe mit 3 Vor- und 3 Rückwärtsgängen		Wendegetriebe mit 3 Vor- und 3 Rückwärtsgängen	
Fahrgeschwindigkeiten (km/h)	mit Bereifung 4,00-8, 16x6.50-8:	2,1 3,1 4,3	mit Bereifung 18x9.50-8:	2,4 3,5 4,8
Zapfwelle / Geräteanschluss	Getriebezapfwelle unabhängig zum Fahrgetriebe schaltbar, 722 U/min bei Motordrehzahl 3200 U/min, in Fahrtrichtung rechtsdrehend, mit selbststeinrückender Zapfwellenkupplung und abgestuftem Anschlusszapfen für werkzeuglosen Gerätewechsel		Getriebezapfwelle unabhängig zum Fahrgetriebe schaltbar, 722 U/min bei Motordrehzahl 3200 U/min, in Fahrtrichtung rechtsdrehend, mit selbststeinrückender Zapfwellenkupplung und abgestuftem Anschlusszapfen für werkzeuglosen Gerätewechsel	
Schaltung	Leichtgang Klauenschaltung für Fahrgetriebe und Zapfwellengetriebe (Mähantrieb), betätigt mit Handhebeln am Lenkholm über Bowdenzüge; Leichtschaltung für Retour-Gänge mit Handhebel		Leichtgang Klauenschaltung für Fahrgetriebe und Zapfwellengetriebe (Mähantrieb), betätigt mit Handhebeln am Lenkholm über Bowdenzüge; Leichtschaltung für Retour-Gänge mit Handhebel; Retourgangfixierung (z.B. für Bandrechenersatz)	
Lenkholm	Zentralholm gummigelagert, stufenlos höhenverstellbar; Transportöse		Vibrationsdämpfung über 2-fache Silentblock-Lagerung; stufenlos höhenverstellbar und über Klemmhebel fixierbar; Transportöse	
Bremse	Betriebs- und Feststellbremse		Betriebs- und Feststellbremse	
Mähantriebe	Ölbad-Rotations-Mähantrieb (kurze oder lange Ausführung mit austauschbarem Treibzapfen und schwingender Abdeckhaube und schwingender Abdeckhaube, mit einstellbarem Klingenschutz, Mähantrieb werkzeuglos vom Triebwerk zu trennen; Doppelmesser-Mähantrieb (für Busatis-Doppelmesserbalken)		Ölbad-Rotations-Mähantrieb (kurze oder lange Ausführung) austauschbarem Treibzapfen und schwingender Abdeckhaube, mit einstellbarem Klingenschutz, Mähantrieb werkzeuglos vom Triebwerk zu trennen; Doppelmesser-Mähantrieb (für Busatis-Doppelmesserbalken)	
Gewicht	M2: ca. 177 kg (mit Fingermähbalken 145 cm)	M2 D: ca. 181 kg	M3 D: ca. 215 kg (mit Fingermähbalken 160 cm)	M3 L: ca. 225 kg
Mähbalken	Finger-, Freischneide-, Kommunal- und Doppelmesserbalken in verschiedenen Arbeitsbreiten (siehe Übersicht im Innenteil)		Finger-, Freischneide-, Kommunal- und Doppelmesserbalken in verschiedenen Arbeitsbreiten (siehe Übersicht im Innenteil)	
Zusatzräder	Zwillingsgummiräder mit Schnellverschluss (SV), Zwillingsgummiräder mit Breitspurnabe und SV, Gitterräder neben Gummirädern mit SV (siehe Übersicht im Innenteil)		Zwillingsgummiräder mit Schnellverschluss (SV), Zwillingsgummiräder mit Breitspurnabe und SV, Drillingsgummiräder mit SV, Gitterräder neben Gummirädern mit SV, Gitterräder neben Zwillingsrädern mit SV (siehe Übersicht im Innenteil)	
Zusatzgeräte	Kommunal-Sichelmulcher KS 80, Kehrmaschine 110 cm, Schneepflug 120 cm, Schneeketten		Kommunal-Sichelmulcher KS 80 und KS 100, Kehrmaschine 110 cm, Bandrechen BR 3/10 180 cm, Schneefräse 2-stufig 70 cm (M3 L), Schneepflug 120 und 140 cm, Schneeketten	

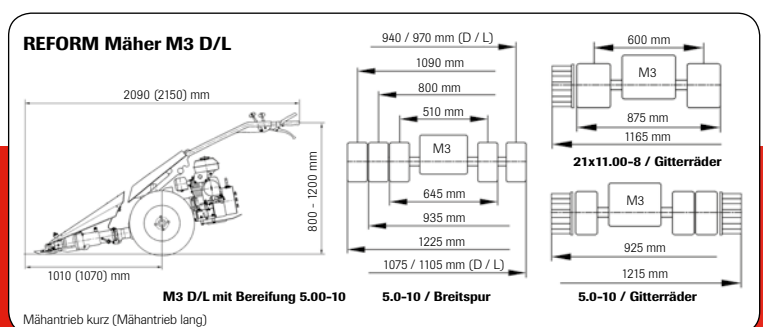
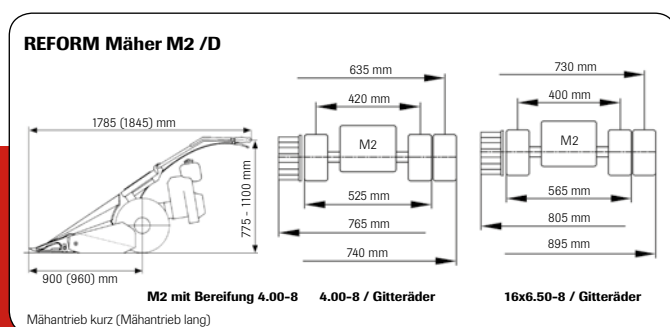

Ihr Reform-Partner

REFORM-WERKE

Bauer & Co Gesellschaft m.b.H.
Haidestraße 40, A-4600 Wels
FN 139380 x, Landesgericht Wels
Tel. 0043 / 7242 / 232 - 0
Fax 0043 / 7242 / 232 - 4
www.reform.at
E-Mail: info@reform.at

AGROMONT AG

Postfach 142
Bösch 1
CH-6331 Hünenberg
Tel. 0041 / 41 / 784 20 20
Fax 0041 / 41 / 784 20 22
www.agromont.ch
E-Mail: info@agromont.ch



REFORM